

< 拆卸和安装 >

拆卸和安装

NATS 天线放大器

拆卸和安装

INFOID:000000009853487

拆卸

1. 拆下仪表板饰件 E。请参见 [IP-13, "拆卸和安装"](#)。
2. 分开 NATS 天线放大器棘爪，然后拆下 NATS 天线放大器 (1)。

 : 棘爪

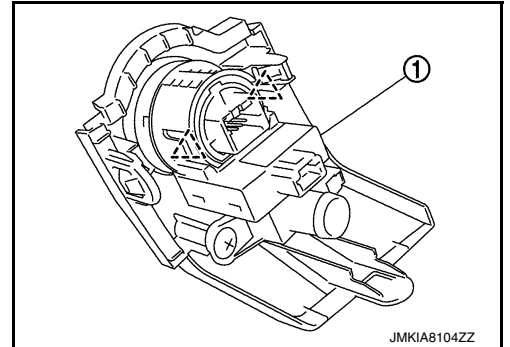

安装

按照与拆卸相反的顺序安装。

< 拆卸和安装 >

一键式点火开关

分解图

INFOID:000000009853488

请参见 [IP-12.](#) "分解图"。

拆卸和安装

INFOID:000000009853489

拆卸

1. 拆下 NATS 天线放大器。请参见 [SEC-306.](#) "拆卸和安装"。
2. 分开按钮式点火开关固定棘爪，然后拆下按钮式点火开关 (1)。

 : 棘爪

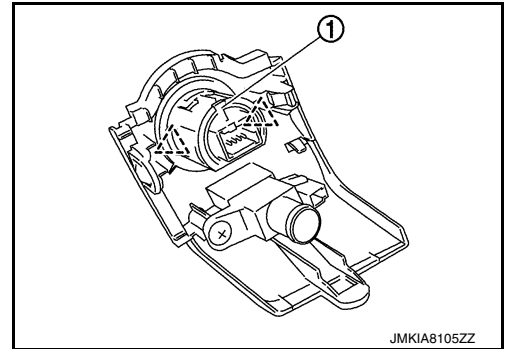

安装

按照与拆卸相反的顺序安装。

A
B
C
D
E
F
G
H
I
J

SEC

L
M
N
O
P